

2017

KARA 카트 챔피언십 (KKC)

KARA 내셔널 카트 챌린지 (NKC)

5ROUND

특별규정

목차

제1조 총칙.....	3
제2조 CIK프론트 페어링 브라켓 패널티 변경.....	4
제3조 Wet Tire 장착변경.....	5

2017 KARA KART CHAMPIONSHIP 특별규정

제1조 총칙

1.1 본 규정은 CIK_FIA의 기준규정을 근거로 하며, KARA 카트 챔피언십 스포팅규정 및 기술규정을 기본으로 합니다.

제2조 CIK_FIA front Fairing Brackets Mounting Kit 패널티 관련 특별규정 수정

2.1 본 규정은 CIK-FIA Technical Drawings, 규정과 관련하여, 국내에서는 3ROUND 부터 시행된 탈착과 관련한 특별규정을 금번 5ROUND부터 변경하여 운영한다.

2.2 본 규정은 CIK-FIA Technical Drawings 규정과 관련하여, 탈착의 범위를 정확한 판단규정을 제시하여 운영한다.

제3조 Wet 타이어 장착에 따른 규정 변경.

3.1 본 규정은 CIK-FIA Technical Drawings 규정에 의거하여, 제5ROUND부터 수정되어진 특별규정으로 제정하여 운영된다.

제2조 CIK_FIA front Fairing Brackets Mounting Kit 패널티 관련 특별규정 수정

기존 :

지난 4라운드까지 마운드 키트의 탈착과 관련하여, 상대방의 푸싱 및 버팅을 당하였다고 판정되었을 시는 패널티 부과가 되지 않았음.

변경 :

이번 5라운드부터는 상대방의 카트에 의해 마운팅 키트가 탈착이 되어도, 패널티 적용 대상으로 분류되어 진다.

주석 :

해당 패널티 규정의 목적은 드라이버 상호간의 스포츠 매너에 있기 때문에, 상대방에 의한 탈착으로 인해 피해가 갈 수 있다라는 것을 드라이버들끼리 인지하여, 상호간 스포츠맨십에 의한 레이스를 지향하기 위함이다.

탈착에 따른 범위규정

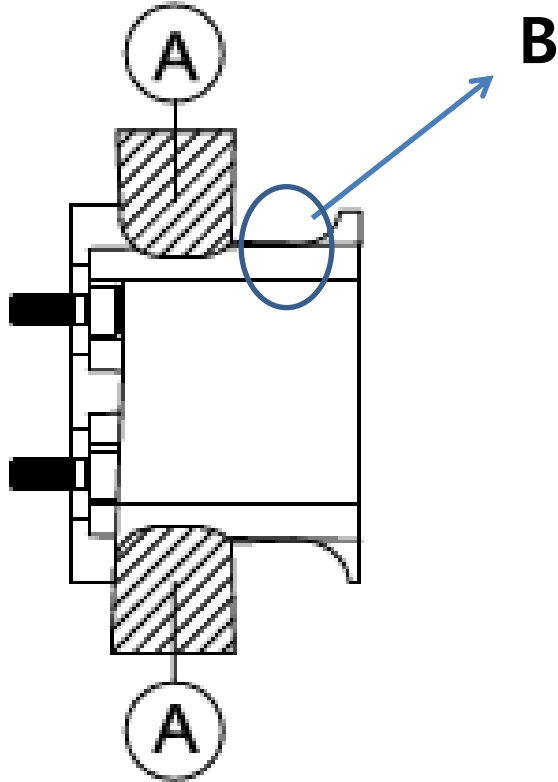

프론트 페어링 마운트 키트가 한쪽이라도 완전히 upper front bumper 및 lower front bumper B 지점을 벗어나 A 지점에 있어야 한다.

치우쳐진 마운트 키트의 한쪽이 B 지점에 남아있을 경우는 탈착이라고 정하지 않는다.



위와같이 페어링 마운트키트의 한쪽이라도 B지점을 완전히 벗어난 경우, 패널티의 대상이 된다.

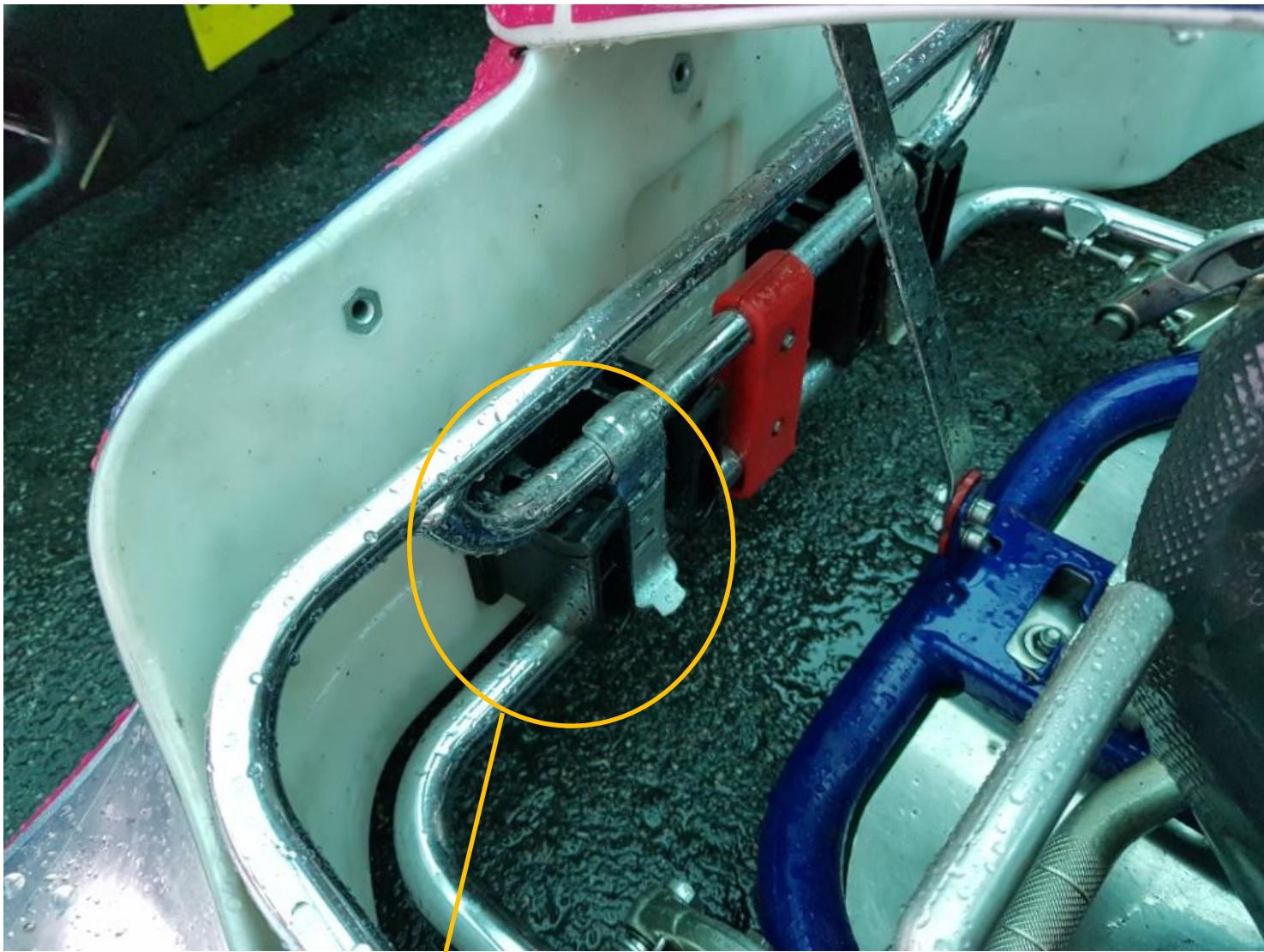

위와 같이 어느한쪽이 B 지점에 남아있으면,
탈착이라고 간주하지 않는다. 다만, 주의를 줄 수 있다.

제3조 Wet 타이어 장착에 따른 규정 변경.

기존:

휠에 장착이 된 Wet 타이거가 리어 범퍼와 일직선이 되도록 해야한다.

변경:

휠에 장착이 된, Wet 타이어가 옆 Side Box 보다 1mm~2mm 정도 나와야 한다.

주석:

CIK Wet 타이어 장착규정.



기존 리어범퍼와 리어 wet타이어와 일직선이 되도록 장착되어짐의 변경.



위와같이 wet 타이어와 일직선일때, 사이드박스보다 1mm~2mm 정도 리어타이어가 나와야한다.