

2017

KARA 카트 챔피언십 (KKC)

KARA 내셔널 카트 챌린지 (NKC)

3ROUND

특별규정

목차

제1조 총칙.....	3
제2조 루키클래스	4
제3조 CIK프론트 페어링 브라켓.....	5

2017 KARA KART CHAMPIONSHIP 특별규정

제1조 총칙

1.1 본 규정은 CIK_FIA의 기준규정을 근거로 하며, KARA 카트 챔피언십 스포팅규정 및 기술규정을 기본으로 합니다.

제2조 루키클래스 기술 특별규정

2.1 본 규정은 5월13일 재정된 특별규정에 따라, 3ROUND 부터 적용됩니다.

2017 KARA KART CHAMPIONSHIP 특별규정

루키 클래스 운영규정

구 분	내 용	비 고
엔진	EVO맥스 & 구형 맥스	EVO 및 구형 혼용가능
기어비	F:13T / R:77	단일 기어비
웨이트	160kg	규정
타이어	신코 백태타이어	규정
메인젯	EVO: 130 / 구형:168	한 개의 메인젯만 허용
레이스	마스터와 혼주	혼주레이스

메인젯의 경우, 대회 당일의 대기환경에 따라.

단일 메인젯으로 지정을 할 수 있습니다. 예를들어, 기온의 상승으로 인한, 엔진 연소의 문제가 된다고 판단할 시, 낮은 메인젯으로 공지가 나갈 수 있게됩니다. 단, 메인젯의 기준은 공통된 하나의 메인젯이 될 것입니다.

제3조 CIK_FIA front Fairing Brackets Mounting Kit 의무사용 특별규정

3.1 본 규정은 CIK-FIA 챔피언십에 의거, 진행되는 규정으로 국내에서는 3ROUND 부터 특별규정으로 재정하여 운영된다.

CIK-FIA FRONT FAIRING BRACKETS MOUNTING KIT

클래스별	내 용	비 고
ROTAX 시니어	의무사용	CIK 인증 브라켓 사용
ROTAX 주니어	의무사용	CIK 인증 브라켓 사용

상기 시니어와 주니어 클래스는 의무사용이며,
이외 클래스는 의무사용이 아닙니다.(기존 브라켓 사용)

2017 KARA KART CHAMPIONSHIP 특별규정

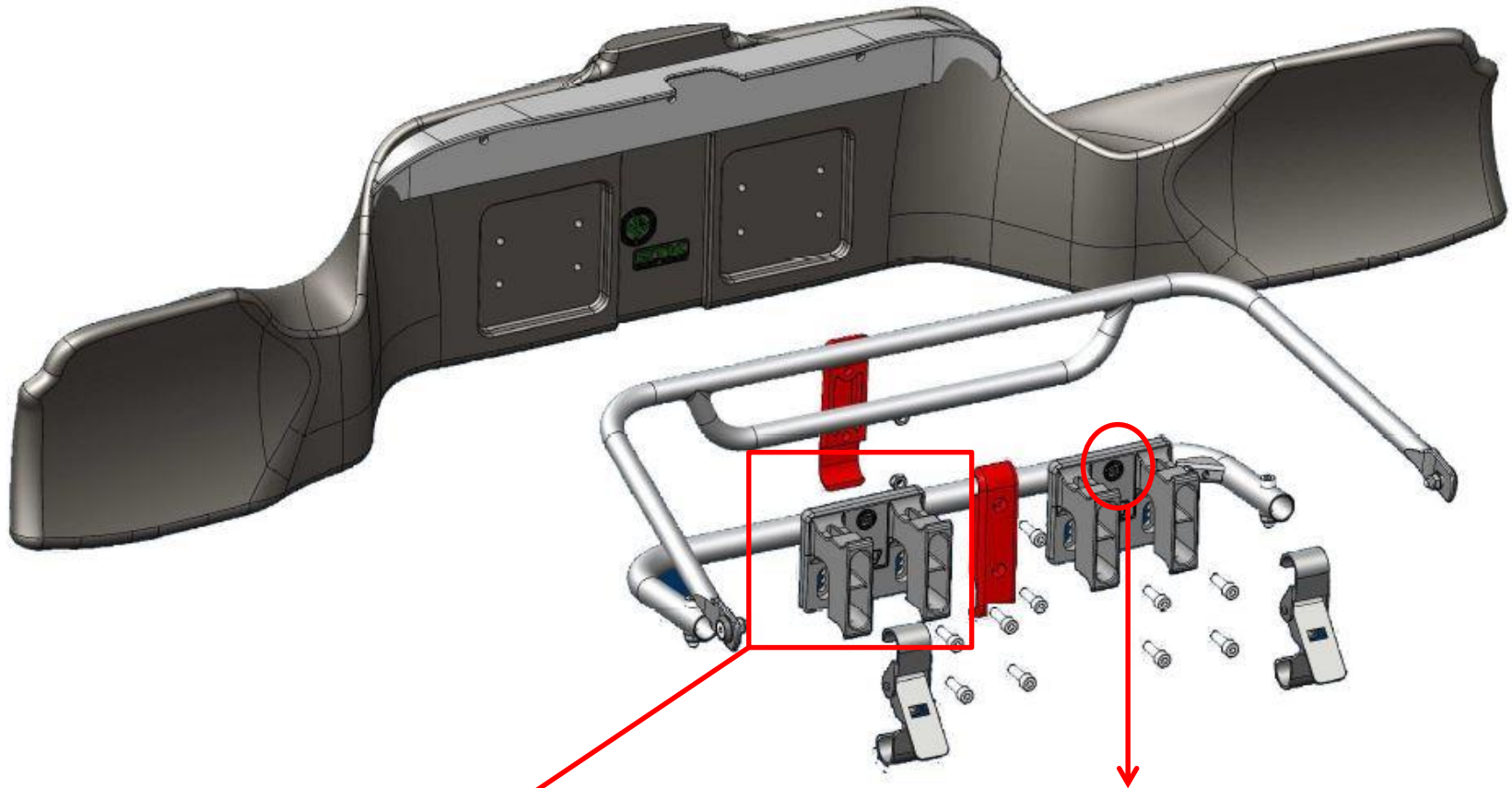

CIK-FIA FRONT FAIRING
BRACKETS MOUNTING KIT

CIK 인증마크 필수

2017 KARA KART CHAMPIONSHIP 특별규정

그리드 정렬 시, 장착 브라켓 사향을 확인하게 됩니다.

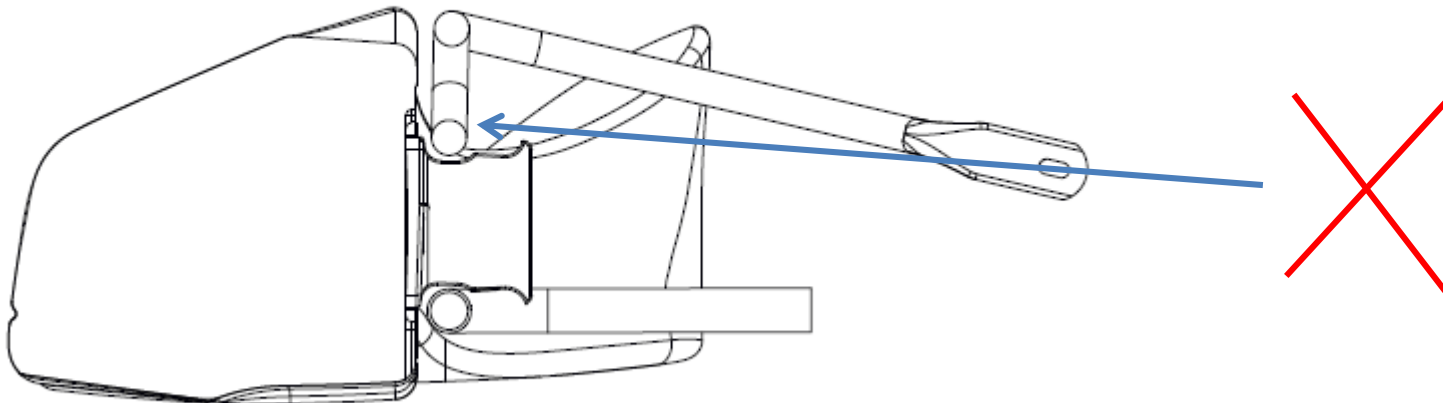
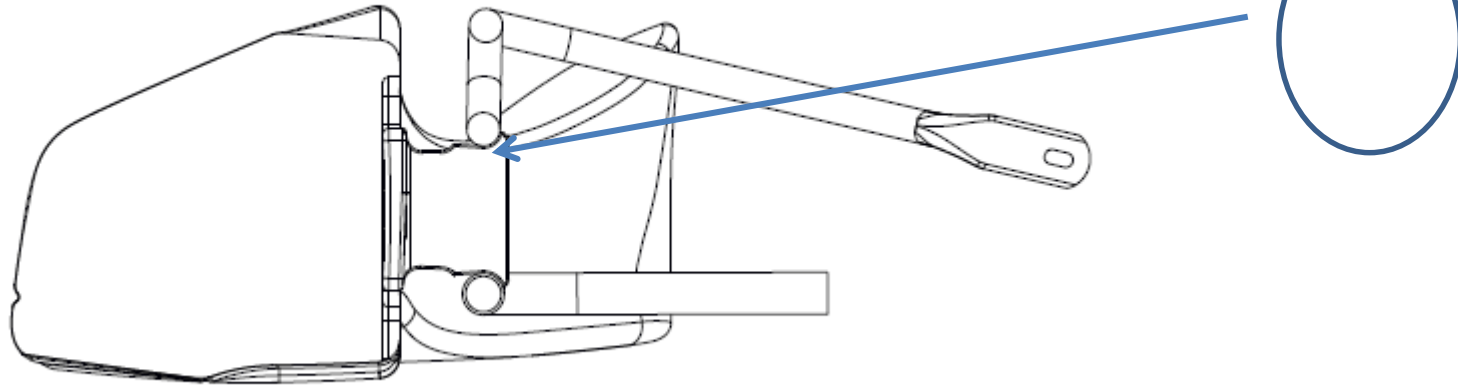

2017 KARA KART CHAMPIONSHIP 특별규정

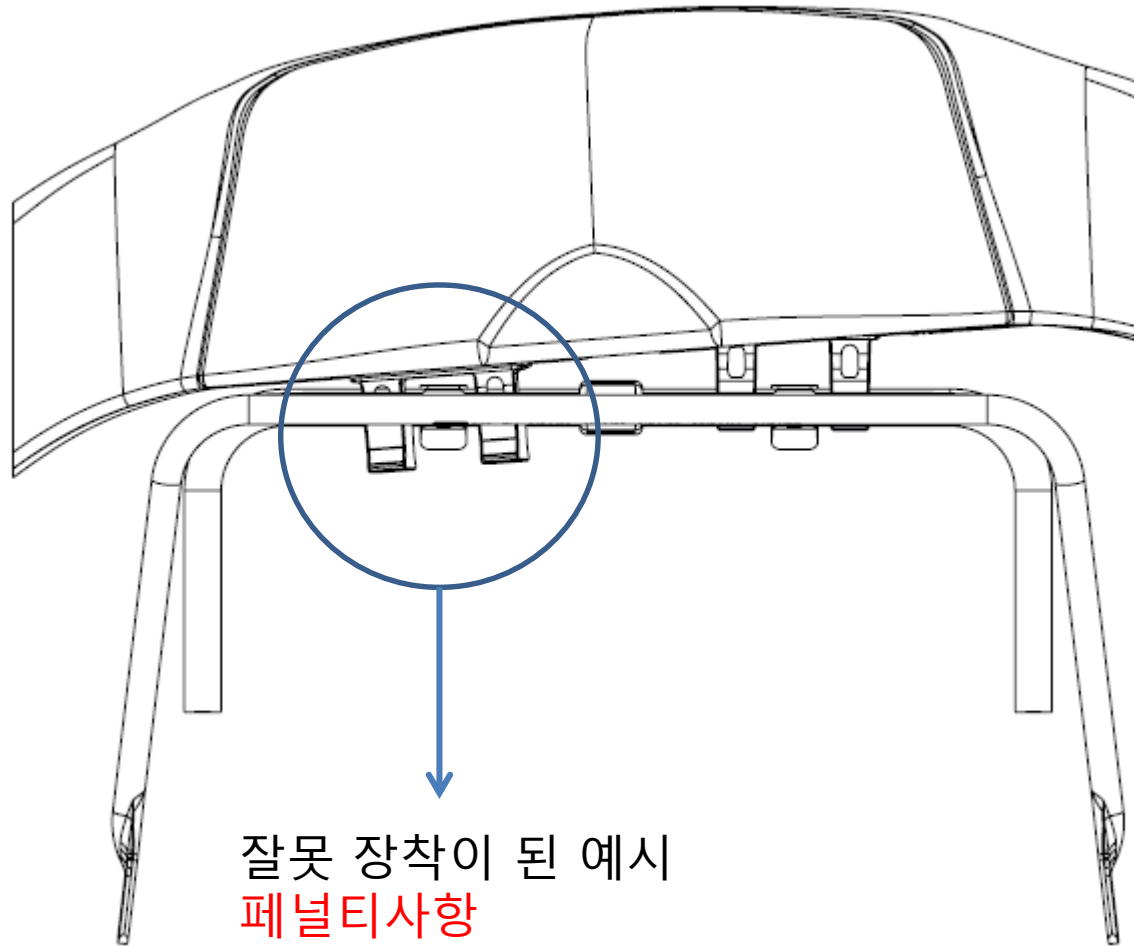

2017 KARA KART CHAMPIONSHIP 특별규정

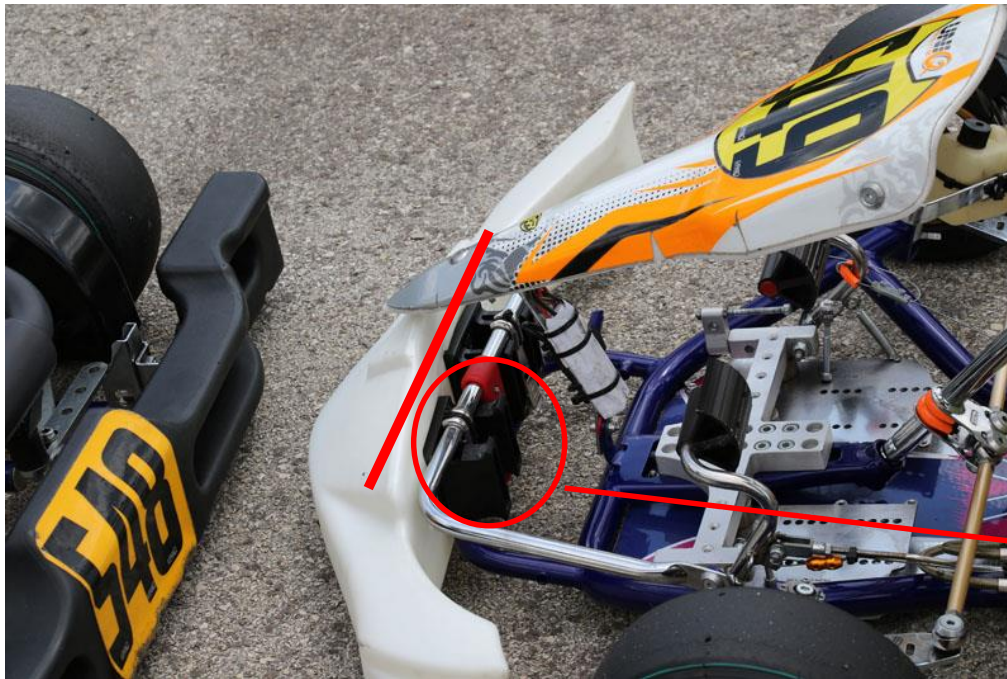

한쪽이라도 정확한
위치에 브라켓이
없으면 안됨

페널티 사항