

드리프트 레이스 규정 가이드

(DRIFT RACE REGULATION GUIDE)

2020. 8.

본 규정은 주최자 및 참가자의 안전하고 공정한 경기운영을 위한
대회 특별 규정 제작의 가이드라인 제시를 목적으로 작성되었습니다.

목 차

서문.....	3	제 2 장. 경기 규정.....	13
정의와 약어	3	1 조. 선수 등록.....	13
제 1 장. 공통 규정	5	2 조. 차량 검사.....	13
1 조. 규정 : 적용 및 해석.....	5	3 조. 주행 방식.....	14
2 조. 주최자 : 기본정보, 의무, 권한..	5	4 조. 경기 진행 방식.....	14
3 조. 참가자 준수사항	6	5 조. 경기중단 및 재개.....	16
4 조. 대회개요 및 시상	7	6 조. 작업 및 경기포기.....	17
5 조. 클래스 및 참가자격.....	7	7 조. 심사위원의 판정	17
6 조. 엔트리	8	8 조. 페널티.....	18
7 조. 드라이버 브리핑	9	제 3 장. 기술 규정.....	19
8 조. 보험.....	9	1 조. 총칙	19
9 조. 안전.....	9	2 조. 차량의 유지 의무.....	19
10 조. 오피셜 조직 구성.....	11	3 조. 규정의 준수 및 적용.....	19
11 조. 공지	11	4 조. 안전규정	19
12 조. 항의 및 항소.....	12	5 조. 참가 차량 검사	20
		제 4 장. 참고자료.....	21

서문 (Foreword)

FIA 국제스포츠규칙(이하 ISC 규칙), (사)대한자동차경주협회 규정, 본 대회규정(부칙 포함)과 추가 규정(홈페이지 공지)을 사용하며 모든 참가자(KARA, 주최자, 드라이버, 오피셜, 팀, 경기장)는 이를 준수할 의무를 가진다.

정의와 약어 (Definitions & Abbreviations)

- **드리프트(Drifting)** : 드리프트는 자동차 주행 기술 가운데 하나로, 급격하게 방향을 전환함으로써 차량 뒷바퀴가 마찰력을 잃고 도로 위에서 미끄러지면서 차량 앞쪽보다 뒤쪽을 순간 적으로 훨씬 빠르게 회전하도록 하는 것이다. 보통 각도가 예리한 커브가 연속되어 있는 비교적 거리가 짧은 트랙에서 1:1 레이스 대결을 펼치는 토너먼트 형태로 개최되며, 얼마나 좋은 기술로 드리프트를 했는가를 심사위원들이 평가한 점수를 합산해서 승자를 결정하는 방식이 사용된다.
- **국제자동차연맹 (이하 'FIA')** : 전세계 자동차관련 교통, 로드서비스, 모터스포츠 등을 관장하는 단체로 UN 경제사회이사회 자문역할 담당
- **대한자동차경주협회 (이하 'KARA')** : 대한민국 모터스포츠 총괄 기구로 FIA 에서 ASN 지위를 인정받은 국내 유일 단체
- **ASN** : Authority Sporting National 의 약어로 FIA 가 승인한 각국 국내의 모터스포츠를 총괄하는 단체로 1 개국 1 단체에 부여하는 자격단체
- **OC** : Organizing Committee, 조직위원회의 약어
- **ISC** : International Sporting Code 의 약어로 FIA 국제스포츠규칙과 그 부칙
- **특별규정 (Supplementary Regulation)** : 본 규정에서 정하지 아니하고 대회조직 위원회가 별도로 발표하는 추가 규정을 말함
- **경기 (Competition)** : 이벤트 내 진행되는 경기로 연습, 예선 및 결승으로 구분
- **공식통지 (Official Notice)** : KARA 혹은 경기운영장이 경기장에서 이벤트 진행 중 참가자에게 알리는 공식 문서

- **드라이버 (Driver)** : 대회 참가를 목적으로 엔트리를 부여 받은 자로서 소속 ASN 으로부터 드라이버 라이선스를 발급받은 자
- **라이선스 (License)** : 대회에 참가하기 위해 소속 ASN 으로부터 그 자격을 인정받는 증명
- **참가차량 (Automobile)** : 드리프트 이벤트 참가를 목적으로 규정에 충족하여 주최자로부터 엔트리를 발급 받은 차량
- **이벤트 (Event)** : 대회 모든 일정을 포함하여 연습주행부터 본선주행까지 모든 일정을 말함
- **연습주행 (Practice)** : 드라이버 브리핑 이후 드리프트 레이스 관련 대회 첫 참가자 및 초보 참가자들을 위해 제공하는 교육목적의 주행
- **런(RUN)** : 코스 START 지점에서 시작하여 운영자 측이 제시한 라인을 따라 주행하여 FINISH 지점을 통과하는 것을 런이라고 한다.
- **솔로(Solo)** : 예선 라운드에서 단독의 드라이버에 의해 치러지는 런(Run)
- **배틀(Battle)** : 결승 경기에서 두 명의 드라이버에 의해 치러지는 런(Run)
- **체이스 배틀(Chase Battle)** : 두 대의 차량이 동시에 주행하며 후행 차량이 선행 차량을 따라가며 경합을 벌이는 방식
- **선행(LEADER)** : 체이스 배틀시 앞에서 운행하는 차량
- **후행(FOLLOWER)** : 체이스 배틀시 뒤에서 운행하는 차량
- **재경기(ONE MORE TIME)** : 1 번의 체이스 배틀로 승부가 결정되지 않을 경우 1 번 이상의 체이스 배틀을 추가적으로 진행하는 것을 재경기라고 한다.
- **CP(CLIPPING POINT / ZONE)** : 드라이버의 드리프트 컨트롤 능력을 확인하기 위하여 심사위원이 제시한 지점이며 코스의 가장 안쪽이나 바깥쪽에 위치해 있다. 지점(POINT) 또는 지역(ZONE)으로 표시되며 드라이버는 드리프트가 유지된 상황에서 근접하게 주행하여야 한다.
- **경기지원차량 (Support Car)** : 경기 중 발생하는 유사상황(차량고장, 사고 등)에 대응하여 트랙에 진입, 경기재개를 위한 현장정리 활동을 수행하는 오피셜 차량

제 1 장. 공통 규정

1 조. 규정 : 적용 및 해석

- 1.1 본 규정은 드리프트 종목에 적용되며 참가신청과 동시에 효력을 발휘한다
- 1.2 대회 주최자는 본 규정을 공식 홈페이지에 공지하고, 참가선수에 배포하여 모든 참가선수 및 관계자가 숙지할 수 있도록 한다.
- 1.3 본 규정에서 다루지 않는 요건 및 규정의 명확성과 해석 및 중재는 대회 심사위원회에서 결정한다.
- 1.4 본 규정은 주최자 또는 조직위원회의 논의에 의해 변경될 수 있으며, 변경사항이 있을 경우 대회 공식홈페이지 또는 대회 게시판 등을 통해 공지한다.
- 1.5 본 규정의 해석 및 관련 문의는 대회사무국으로 문의한다.

2 조. 주최자 : 기본정보, 의무, 권한

2.1 주최자 기본정보

주최자명	
연락처	
이메일 주소	
사무실 주소	
FAX	
홈페이지	

2.2 주최자 의무

- 2.2.1 주최자는 드리프트 대회를 운영하고, 모든 규정의 제정 및 시행을 관리한다.
- 2.2.2 주최자는 대회를 개최함에 있어 FIA ISC 규칙과 KARA 의 자동차경기국내규정을 준수하여야 한다.
- 2.2.3 주최자는 대회운영을 책임질 대회 조직위원회를 구성한다.
- 2.2.4 조직위원회는 일반적으로 대회사무국, 심사위원회, 경기위원회로 구성한다.

2.2.5 대회 운영에 대한 책임은 주최자 또는 조직위원회에 있다.

2.2.6 주최자는 안전 대책을 강구하고 안전시설을 점검해야 하며 만일의 응급 사고를 대비하여 의료체계를 구축한다.

2.3 주최자 권한

2.3.1 주최자는 'OOOO 드리프트 대회'(이하 드리프트)을 주최하며, 운영 클래스의 소유권을 갖는다.

2.3.2 주최자는 특정한 참가자의 참가를 거부할 수 있으며, 단 해당 참가자에게는 참가신청거부 사유를 알려야 한다.

2.3.3 주최자는 특정 드라이버에게 주최자가 지정한 병원 또는 의사가 발급한 건강진단서를 요구할 수 있으며, 건강진단서의 결과에 따라 경기출전여부를 결정할 수 있다.

2.3.4 오피셜(공식 지정)타이어 및 오피셜 부품을 결정할 수 있다.

2.3.5 경기 개최 여부 및 경기 운영방식을 결정할 수 있다.

2.3.6 주최자는 모든 참가차량, 참가자의 복장, 경기장 내 시설에 후원사 광고를 지정하고 부착할 수 있다.

2.3.7 주최자는 모든 참가자 및 차량에 대해 촬영한 사진 및 녹화한 영상 등을 사용하여 온라인 및 오프라인 보도, 방송, 방영, 출판에 대한 저작권 및 지적재산권을 가지며, 이를 제 3 자에게 사용하도록 위임할 수 있다.

3 조. 참가자 준수사항

3.1 모든 참가자는 2 종 보통 이상의 유효한 운전면허증과 함께 KARA 가 발급한 유효한 라이선스를 보유해야 한다.

3.2 타국 ASN 으로부터 발급받은 라이선스 소지자의 경우 대회 주최자와 KARA 의 자격 심사 후 참가를 결정하고, 심사 서류는 KARA 규정을 따른다.

- 3.3 대회참가자 및 경기운영에 참여하는 모든 인원은 본 규정을 준수해야 한다.
- 3.4 참가자는 본 규정에 따라 공손한 언행과 스포츠맨십에 의거한 예절을 가져야 한다.
- 3.5 참가자는 경기 기간 중 음주 및 한국도핑방지위원회에서 금지한 약물을 복용해서는 안된다.
- 3.6 참가자는 대회 주최자, 심사위원회, 경기위원회 및 동료 참가자 등의 명예를 훼손시키는 행동을 해서는 안된다.
- 3.7 패독, 피트 등 주최자가 지정한 장소에 동물 반입은 엄격히 금지한다. (시각장애인 안내견은 예외)
- 3.8 참가 팀 대표, 선수, 미캐닉, 오피셜 등의 초상권 및 참가 차량의 소리, 사진, 영상 등의 보도, 방송, 출판 등 모든 권한은 대회 주최자에게 있음을 동의한다.
- 3.9 항의자와 피항의자가 항의 심의 중인 사건과 관련된 영상을 공개할 경우 엄중한 페널티의 대상이 된다.

4 조. 대회개요 및 시상

- 4.1 경기는 참가자 등록, 검차, 연습, 예선, 결선과 같이 시간순으로 구성된다.
- 4.2 경기는 아래 일정에 따른다.

라운드	날짜	장소	지역	비고

- 4.3 각 클래스 별 입상자(1~3 위)는 포디움에서 개최되는 시상식에 참석해야 한다.
- 4.4 주최자는 입상자에게 트로피를 수여한다.

5 조. 클래스 및 참가자격

5.1 각 ¹클래스 별 참가자격은 다음과 같다.

클래스	참가자격	KARA 라이선스 등급	참가비

5.2 모든 참가자는 각 라운드 별 정해진 참가접수 기간 내 공식 홈페이지를 통해 참가접수를 해야 하며 참가접수 마감 3 일전까지 참가비를 납부 완료하고 KARA 라이선스를 소지하여 대회주최자의 최종 승인을 받은 참가자만 대회에 참가할 수 있다.

5.3 참가비 환불 기준은 주최자가 참가신청 시 별도 안내한다.

6 조. 엔트리

6.1 참가번호는 주최자가 참가접수 순서에 따라 임의배정 한다. 단, 33 번은 KARA 가 지정한 영구결번으로 사용하지 않는다.

6.2 참가 번호의 규격 및 부착 위치는 다음과 같다.

위치	규격	비고
전면 창 우측	25cm x 25cm 이상	
좌/우 측면	25cm x 25cm 이상	
후면	15cm x 15cm 이상	

6.3 차량에 표시 또는 부착하는 광고는 참가 팀, 드라이버의 이름, 차량명, 회사명, 상품명, 후원사가 원하는 메시지 및 통상 사용되는 종류의 것에 한하여 허가한다. 단, 미풍양속에 어긋나는 광고는 부착할 수 없다.

6.4 대회 주최자가 지정한 광고 스티커류를 참가자가 부착하지 않거나 대회 주최자의 광고활동을 방해했다고 판단될 시 해당 참가자의 경기 출전을 제한할 수 있다.

¹ 클래스 구분 방법 자동차의 실린더 용량이나 차량규정에 준하여 드리프트 가이드라인 제 9 조 클래스 구분 및 경기의 진행 제 8 조 클래스 구분 참조하여 정한다.

7 조. 드라이버 브리핑

- 7.1 드라이버 브리핑 장소 및 시간은 공식 홈페이지를 통해 공지한다.
- 7.2 모든 참가자는 반드시 드라이버 브리핑에 참석해야 한다.
- 7.3 드라이버 브리핑에는 반드시 본인이 참석해야 하며 대리 참석은 인정되지 않는다.
- 7.4 드라이버 브리핑에 지각하거나 불참할 경우 심사위원회의 판단에 따라 페널티가 부여된다.
- 7.5 천재지변 및 전염병 등 불가피한 상황에 따라 비대면으로 진행할 수 있다.

8 조. 보험

- 8.1 대회 주최자는 관객, 드라이버, 오피셜에 대해 제 3 자 보험을(주최자배상책임) 가입한다.

9 조. 안전

9.1 안전장구류

- 9.1.1 드라이버의 안전장구는 FIA 가 승인한 제품을 사용하여야 한다.
- 9.1.2 클래스별로 차량 안전 장비와 개인 안전 장구류를 반드시 장착/착용해야 한다.
- 9.1.3 자세한 내용은 협회에서 발표한 2020 드라이버 안전장구·차량 콕핏 안전장비 가이드라인에 따른다. (협회 홈페이지 공지사항 456 번 참고)

[드риф팅 참가 드라이버 착용 안전장구]

구분/장구	헬멧	한스 (HANS)	슈트	발라클라바 (Balaclava)	슈즈	장갑	내의 (상,하)	양말
드риф팅	○	○	○	○	○	○	○	○

(○: 의무, △: 권장, X: 해당없음)

[드риф트 참가 차량 콕핏 안전장비]

구분/장비	시트	벨트 (6 점식)	연료 탱크	윈도우넷	롤케이지패딩	소화기
드риф트	○	○	○	△	△	○

(○: 의무, △: 권장, X: 해당없음)

9.2 의료 대책

9.2.1 드риф트 대회 개최 시 앰블런스(구급차)와 의사가 배치되어 있어야 하며 다음의 기준을 따른다.

9.2.2 의사는 응급의학과 또는 외과의사(의사 면허증, 전문의 자격증)를 배치한다.

9.2.3 앰블런스(구급차)는 시/군/구청에서 발급한 허가필증이 부착되어 있어야 하고, 응급구조사 또는 간호사 1명, 운전자 1명이 포함되어 있어야 한다.

9.3 메디컬 체크

9.3.1 모든 참가자는 타임테이블에 명시된 시간 내 메디컬 체크를 받아야 한다.

9.3.2 메디컬 체크는 대회 당일 참가 드라이버의 혈압, 밸런스(균형), 음주 측정 등을 검사하여 대회 참가 여부를 확인하는 것이며, 응급의학과 의사와 응급구조사 또는 간호사가 참여해야 한다.

9.3.3 메디컬 체크 후 경기위원장 혹은 의료위원장이 필요하다고 판단할 경우 대회 기간 중 언제든지 추가적인 메디컬 체크를 진행할 수 있다.

9.3.4 메디컬 체크 항목 중 이상이 있을 경우 경기 참가를 제한할 수 있다.

9.4 사고 대비

9.4.1 대회 주최자는 만일에 발생할 수 있는 관중, 경기참가자의 심각한 부상, 화재, 난동, 테러 등을 대비하여 유관기관(지정병원, 소방서, 경찰서)의 연락처 정보를 가지고 있어야 한다.

9.4.2 시니어급 이상 오피셜의 관리 아래, 오피셜 포스트 근접 거리에 6kg 이상 규격의 소화기가 최소 2개씩 배치되어 있어야 한다.

10 조. 오피셜 조직 구성

10.1 대회 주최자는 다음과 같이 오피셜 조직을 구성한다.

10.1.1 심사위원회

10.1.2 경기위원회

- 1) 경기위원장
- 2) 기록위원장
- 3) 기술위원장
- 4) 사무국장

10.2 주최자는 이외 별도의 오피셜을 구성할 수 있으며 모든 오피셜은 KARA의 라이선스를 보유하여야 한다.

10.3 심사위원회와 경기위원회의 모든 결정 서류에는 반드시 근거 규정의 조항이 명시되어야 하며, 심사위원회의 결정서류에는 심사위원 전원의 서명이 있어야 한다.

11 조. 공지

11.1 대회 주최자는 다음의 공식 채널을 통해 참가자 및 참가팀에게 정보를 전달한다.

11.1.1 온라인

- 1) 공식사이트 (공지사항)에 안내한다.
- 2) 참가신청 방법, 공간구성, 엔트리, 일정(타임 테이블)등을 게시함

11.1.2 오프라인 (경기장)

- 1) 공식 게시판의 위치가 표시되어야 한다.
- 2) 공식 게시판은 기록, 심사판정문 등을 게시한다.

3) 공식 게시판은 드라이버 브리핑, 메디컬 체크, 차량 검사 등 주요 장소위치를 안내한다.

12 조. 항의 및 항소

12.1 항의

12.1.1 대회 항의에 관련된 사항은 KARA 국내스포츠규정 제 12 조에서 정한 규정을 따른다.

12.1.2 드라이버는 검사, 기록, 규정위반 등에 대한 사항에 대해 항의할 수 있는 권리를 가지며, 당사자 또는 대리인이 사무국에 제출하여 항의사항을 접수한다.

12.1.3 항의는 규정에 따라 접수되어야 하고 항의보증금(₩000,000)와 함께 신청하여야 한다.

12.1.4 다음과 같은 경우 항의를 제기할 수 없다.

- 1) 본 스포츠 규정에서 명확하게 명시한 특정한 벌칙
- 2) 심사위원의 평가 및 점수
- 3) 규정에 설명되어 있는 반칙 및 페널티와 관련된 결정

12.1.5 항의가 근거 없는 것으로 판명되었을 때에 항의보증금은 몰수된다. 단, 부분적으로 근거가 있다고 결정되었을 경우에는 납부된 보증금의 일부가 반환되며 완전히 인정받았을 경우 전액 반환될 수 있다.

12.1.6 정당하지 않은 의도로 항의를 제출했다고 인정되었을 경우 심사위원회에서 명시하는 벌칙을 부과할 수 있다.

12.2 항소

12.2.1 심사위원회가 선고한 벌칙 또는 결정에 대하여 항소할 수 있다.

12.2.2 대회 항소에 관련된 사항은 KARA 국내스포츠규정 제 13 조에서 정한 규정을 따른다.

제 2 장. 경기 규정

1 조. 선수 등록

- 1.1 참가자는 대회일 경기시작 전 신분증(운전면허증)을 지참하여 본인확인을 필히 이행해야 하며, 본인확인이 완료될 경우 대회조직위원회는 참가자의 엔트리 번호를 부여한다.
- 1.2 최종 참가 확인 후 사고 등으로 인해 부득이하게 경기를 참가하지 못 할 경우 사무국에 '출전 포기 신청서'를 제출해야 한다.

2 조. 차량 검사

- 2.1 검차는 경기 전 사전 검사, 경기 후 의무/항의/임의 검차로 진행된다.
- 2.2 공식차량검사는 타임 테이블에 명시된 시간과 장소에서 기술 오피셜에 의해 진행되며, 검사를 통과한 차량은 스티커 부착으로 구분한다. 이때 참가 선수도 복장을 완전히 갖추어야 하며 검사를 통과한 차량과 선수만 코스인이 가능하다.
- 2.3 공식차량검사를 통과하지 못한 경우 별도의 차량검사를 받기 위해서는 경기위원장 또는 심사위원회의 승인이 필요하며, 이 때 페널티가 부과될 수 있다.
- 2.4 심사위원회 또는 경기위원장은 기술 오피셜의 검차결과에 의한 판단을 근거로 참가선수 보호 및 안전을 위해 출전을 불허할 수 있다.
- 2.5 공식차량검사 후 사고로 인해 차량이 심하게 파손되어 경기장 내에서 수리가 불가능하다고 판단될 경우 다음의 절차에 따라 허가를 득한 후 경기장 외부로 차량을 반출하여 수리할 수 있으며 그 절차는 다음과 같다.
 - 2.5.1 대회사무국 또는 기술위원회에 '차량반출 신청서' 제출
 - 2.5.2 심사위원회 최종 승인 후 반출
 - 2.5.3 차량 수리 완료 후 재검사 진행
- 2.6 공식 검사 항목은 공통규정의 9.1 항과 제 3 장 기술규정에서 정한 항목이다.
- 2.7 정해진 시간 내에 검차를 받지 못할 경우 대회출전이 불가능하다.

2.8 추가 준비한 스페어차량도 검차를 받아야 한다.

3 조 주행 방식

3.1.1 경기 중 드라이버는 오피셜을 포함 외부의 도움없이 스스로 차량을 운전해야 한다.

3.1.2 트랙은 흰색 실선으로 구분된 지역이며, 드라이버는 언제나 이 지역 안으로 차량을 주행해야 한다.

3.1.2.1 선행 차량의 궤도를 수정하게끔 만드는 차량 접촉은 금지된다. 이러한 행위는 해당 라운드 점수 페널티를 받을 수 있다.

3.1.3 만약 오일 누수 또는 충돌에 의한 차량 손상으로 기타 위험한 경우 드라이버는 최대한 빠른 경로로 차량을 코스 밖으로 이동시켜야 한다.

3.1.4 경기를 하던 차량이 일단 멈추면, 드라이버는 스스로 원하더라도 주행에 복귀할 수 없다.

3.1.5 드라이버들이 차량을 미는 행위는 철저히 금지된다.

3.1.6 움직일 수 없게 된 차는 오피셜에 의해 치워지게 된다. 드라이버가 속한 팀원이 서킷으로 침입하는 것은 어떠한 상황에서도 허용되지 않으며, 위반할 경우 페널티가 부여될 수 있다.

3.1.7 고의적인 의도이든 아니든, 상대 차량에 돌진하는 것은 금지된다.

3.1.8 경기 전체 기간에 걸쳐서 정지 상태에서의 번 아웃은 금지되며, 그런 경우 경기에서 실격 또는 제외될 수 있다.

3.1.9 위험하다고 판단되는 모든 행동은 심사위원회에 의해 처벌될 것이며, 경기에서 실격 또는 제외될 수 있다.

4 조 경기 진행 방식

4.1 자율연습

- 4.1.1 자율 연습 세션이 마련될 수 있다. 자율 연습에 참가하는 차량들은 참가하는 클래스 구분에 따라 제공되는 기술 규정을 준수해야만 한다.
- 4.1.2 이 자율 연습 세션의 참가 선수들은 유효한 라이선스를 가지고 있어야만 한다.
- 4.1.3 데모 주행(시연 주행)에 참가하는 드라이버들 역시 마찬가지로 원칙이 적용된다.
- 4.1.4 자율 연습이 마련된 경우, 날짜, 장소, 시간이 특별 규정에 명시되어 있어야 한다.
- 4.1.5 자율 연습은 대회조직위원회의 재량에 따라 운영될 수 있다.
- 4.1.6 자율연습은 경기 예선 절차와 동일한 경기 안전 진행 절차에 따라 운영될 수 있다.
- 4.1.7 코스 위의 차량 대수는 경기 위원장의 재량과 트랙 형태에 따라 결정될 수 있다.

4.2 연습

- 4.2.1 참가 차량들은 1 개의 그룹이 대략 10 대로 나뉘고, 연습 세션은 지정된 시간 내에 각 그룹에 주어진다.
- 4.2.2 그룹 내의 출발 순서는 자유지만 스타트 오피셜이 안전을 이유로 신호가 주어지면 이를 준수해야 한다.

4.3 솔로 경기

- 4.3.1 솔로 주행은 선수 엔트리 리스트 순서대로 그룹이 나누어진다.
- 4.3.2 각 드라이버를 위해 정찰 랩 이후 2 번의 주행이 주어진다. 순위를 정하기 위해 각 드라이버의 높은 점수가 고려된다.
- 4.3.3 채점 기준은 별도로 정한다.
- 4.3.4 솔로 경기의 16 위 이내는 배틀 경기에 출전한다. 동점인 경우, 2 회의 합산 점수가 고려된다.
- 4.3.5 솔로 경기의 순위에 따라서 배틀 토너먼트의 대진표가 배정된다.

4.4 배틀 경기

4.4.1 배틀 경기의 토너먼트 배정은 솔로 경기 순위 결과에 따른다. 배틀 경기는 아래의 Drawing1 에 나타낸 것처럼 토너먼트 시스템으로 구성된다.

4.4.2 배틀 경기의 승자는 별도로 정한 점수 기준으로 결정된다.

Drawing 1

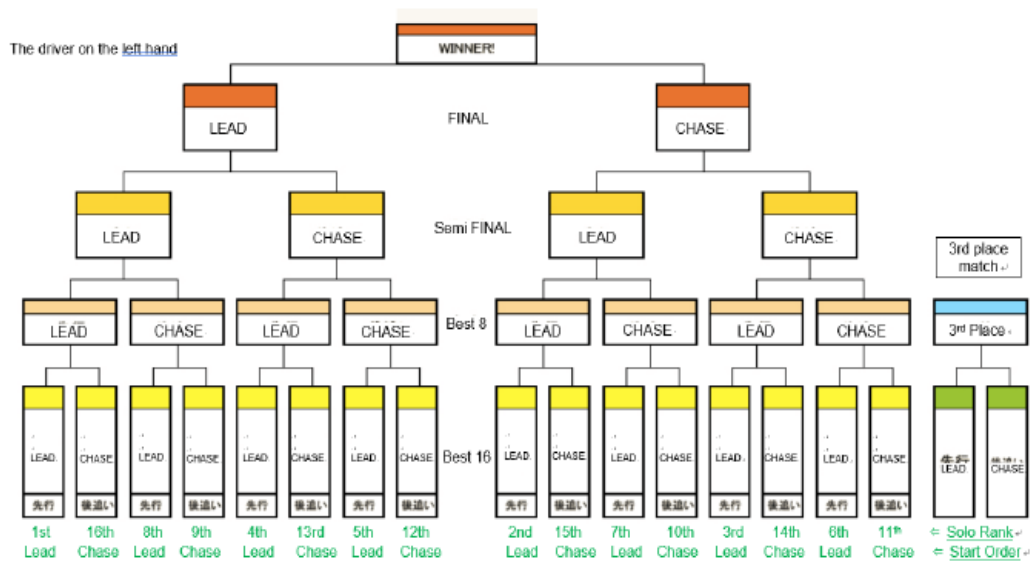

※ 경기 참가 인원 에 따라 토너먼트 배열이 달라질 수 있다.(형식은 KARA 에 문의)

5 조 경기중단 및 재개

5.1 사고, 악천후, 천재지변 등 경기를 진행하기 어렵다고 판단될 경우 심사위원회는 경기를 중단할 수 있다.

5.2 경기가 중단될 경우 해당 사실을 즉각 선수들에게 알려야 하며, 경기 재개 여부를 결정하여 참가자들에게 공지하여야 한다.

5.3 경기 재개 이후 대회 스케줄 관계상 일부 클래스의 주행 차수를 단축 또는 생략할 수 있다.

5.4 경기 재개 결정은 경기장 환경이 대회 참가자 및 차량에 어떠한 위험도 끼치지 않음을 모두 확인한 후에 진행할 수 있으며, 이는 경기위원장과 심사위원회가 협의하여 최종 결정한다.

6 조 작업 및 경기포기

6.1 작업

6.1.1 만약 경기위원장은 솔로 주행 동안 폭우나 거센 바람과 같은 기후 변화로 경기를 중지를 선언할 경우 차량들은 그들의 피트 그리고 패독에서 세팅 변경 또는 타이어 교체가 허용된다.

6.2 포기

6.2.1 어떤 상황에서도 경기위원장은 경기 중단 선언 이외의 팀 또는 개인의 피트 인은 허용되지 않는다. 이러한 경우 관련 팀은 피트 인 시점부터 경기에 참가할 수 없으며, 스타트를 포기한 것으로 간주된다.

7 조 심사위원의 판정

7.1 작업 판정에 영향을 주는 요소들은 특별 규정이나 공식 게시판에 언급되어 있어야 하며, 드라이버 브리핑 때에도 설명되어야 한다.

7.2 판정 요소

7.2.1 드리프팅 각도 : 차량이 커브에 접근할 때의 각도의 크기와 안정성, 그리고 연속적인 드리프팅 움직임 중의 연결 타이밍과 안정성

7.2.2 드리프팅 자세 : 부드러운 드리프팅 자세를 유지시키면서 코너의 지정된 위치(클리핑 존)에 최대한 근접 주행 여부

7.2.3 드리프팅 속도 : 경기의 지정된 구간(심사 구간) 전체에 걸쳐 높은 속도 유지 여부

7.2.4 후미 차량은 선행 차량에 최대한 가깝게 붙어 달려야 한다

7.3 경기에 적용되는 판정 요소들은 심사위원의 판단에 의해 판정되며, 각각의 기록에 대한 결과에는 모든 심사위원의 서명이 되어있어야 한다.

7.4 판정은 판정 요소들과 관련하여 점수 추가와 점수 감점의 방식에 의해 수행된다.

8 조 페널티

8.1 경기위원장은 벌칙과 위반 사항이 규정에 있을 경우 판정 점수 결정에 페널티를 부과할 수 있다.

8.2 그러나, 만약 심사위원회는 다른 결론이 있을 경우 상황을 조사하기 위해 경기를 중단할 수 있다.

8.3 만약 드라이버가 충돌과 사고에 연관되어 있는 경우 해당 팀에게 알려야 하고, 경기 종료 후 30 분 이내까지 심사위원회의 승인 없이는 경기장을 벗어날 수 없다.

8.4 본 규정에 다루지 않은 요건 및 규정은 대회 특별 규정을 통해 공지되어야 하고 명확성을 위한 해석 및 중재는 각 대회 심사위원회에서 결정될 수 있다.

제 3 장. 기술 규정

1 조. 총칙

1.1 본 규정은 대회 참가를 위한 차량에 적용된다.

2 조. 차량의 유지 의무

2.1 아래 허용된 작업을 제외한 참가차량의 모든 것은 최초의 출고상태와 완전히 동일해야 하며, 그 유지 의무는 선수 본인에게 있다.

2.1.1 규정에 명시된 의무적인 설치

2.1.2 허용되어 있는 탈거 및 규정

2.1.3 사고로 인한 손상 부위 수리

2.1.4 부품의 고정 부 파손으로 인한 순수한 재사용 목적의 가공 및 제조

2.1.5 허용되어 있는 탈거 및 교체 규정을 제외하고 양산상태에서의 변경은 일정 허용되지 않는다.

2.1.6 출고상태가 유지되어야 하는 부분에 대해서 부품의 교체가 요구될 경우 동일형식의 모비스 순정품을 사용해야 한다.

3 조. 규정의 준수 및 적용

3.1 참가차량의 규정위반 사항이 적발될 경우 그에 대한 제재는 주최자의 권한이다.

3.2 본 규칙의 유권해석과 기재되어 있지 않은 사항에 대한 적용 및 그 결정은 주최자의 권한이다.

4 조. 안전규정

4.1 FIA 및 KARA 안전 규정 및 가이드라인에 의거, 참고하여 제품을 의무 장착해야 한다.

5 조. 참가 차량 검사

5.1 검사 규정

5.1.1 경기 참가 차량은 대회 일정에 따라 공식 차량 검사를 받아야 하며, 기술위원회로부터 합격 승인을 받지 못한 경우, 심사위원회에 보고되며 주행이 금지된다.

5.1.2 경기 참가 차량은 차량 검사 시 대회에 출전 가능한 상태이어야 하며, 참가 차량과 참가 선수는 반드시 기술 규정 4 조 안전 규정 항목을 충족하여야 한다.

5.2 검사 프로세스

5.2.1 기본검사

5.2.1.1 등화 시스템, 소화기 잔량, 차량 외관 상태 확인

5.2.1.2 리버리킷 부착 여부 및 부착 상태

5.2.1.3 공식 리버리킷과 같은 위치에 다른 스티커를 부착할 수 없으며, 지정 리버리킷을 가공하거나 훼손하는 것은 허용되지 않는다. 이를 위반하는 경우 출전 금지 또는 합당한 패널티를 부과할 수 있다.

제 4 장. 참고자료

대회조직위원회는 아래 내용을 참고하여 기술 규정 및 대회장을 구성할 수 있다.

1 조. 차량 기술 규정 가이드라인

구분	내용	비고
외장	<ol style="list-style-type: none"> 클래스 차량의 모든 외장 부품의 변경은 허용한다. 단, 앞 유리는 순정을 유지해야 하며 다른 윈도우는 경량화를 위해 폴리카보네이트 등으로 변경 가능하다. 앞뒤 범퍼는 에어댐으로 변경 가능하며 휠더는 휠 & 타이어가 외부로 돌출되지 않도록 와이드 바디킷을 장착할 수 있다. 경기도중 파손을 제외하고는 범퍼 및 차량 외관 훼손 차량은 검차 전까지 수리하여야 한다. 	
무게	<p>최소중량(Minimum Weight)은 1,100 kg 이다. (공차중량)</p>	
엔진	<ol style="list-style-type: none"> 엔진(Engine) 형식은 자유이다. 엔진은 다른 형식의 엔진으로 변경 가능하다. 	
윤활시스템	<ol style="list-style-type: none"> 엔진오일 캐치탱크 장착은 의무이다. 	
전기장치	<ol style="list-style-type: none"> 전면 유리의 와이퍼는 항시 작동해야 한다. 경기기간 중 항시 스스로 엔진시동이 가능해야 한다. 경기기간 중 모든 라이트는 정상 작동해야 한다. 배터리의 위치는 변경할 수 있고 본래의 제품 이외의 것을 사용할 수 있다. 배터리의 고정은 스틸 재질로 2 점식 이상 고정해야 한다. 	
변속기	<ol style="list-style-type: none"> 변속기는 자유이며 시퀀셜 미션을 사용할 수 있다. 	

구분	내용	비고
	2. 구동방식은 FR 이어야 한다.	
새시	1. 현가장치(SUSPENSION)는 자유이다. 2. 스트럿바(Strut bar)를 장착할 수 있으며 장착방법은 차체에 볼트고정 또는 용접해야 한다.	
스티어링	자유	
제동장치	자유	
휠과 타이어	공식 지정	
배기장치	1. 배기시스템은 자유이다. 2. 배기소음규제는 경기장 규정을 따른다.	
LSD(Limited Slip Differential)	자유	
냉각 및 연료라인	1. 냉각수 리저브 탱크 장착은 의무이다. 2. 각종 냉각라인은 실내로 라인을 구성할 수 없다. 3. 연료라인은 실내로 라인을 구성할 수 없다. 단, FIA 규정에 맞는 연료탱크는 실내에 고정할 수 있다. 4. 연료탱크를 실내에 고정할 경우 자동소화 장치는 의무이다.	

2 조. 대회장 구성

대회 조직위원회는 코스의 디자인을 포함하여 경기장에 대한 아래와 같은 항목들을 제공해야 하며, 경기장 코스 그림을 행사 시작 이전에 명시해야 한다. 복수 차량 주행이 계획된 경우, 스타트 라인에서 2 대나 그 이상의 차량이 설 수 있는 공간이 확보되어 있어야 한다.

- ① 스타트 라인
- ② 가속 구간
- ③ 시합 (판정) 구간, 최소 3 개, 최대 7 개의 코너를 포함
- ④ 피니시 라인

⑤ 감속 구간

⑥ 판정관의 위치

※ 2018 KARA 규정집 드리프트 가이드, 제 8 조 경기 코스 참조

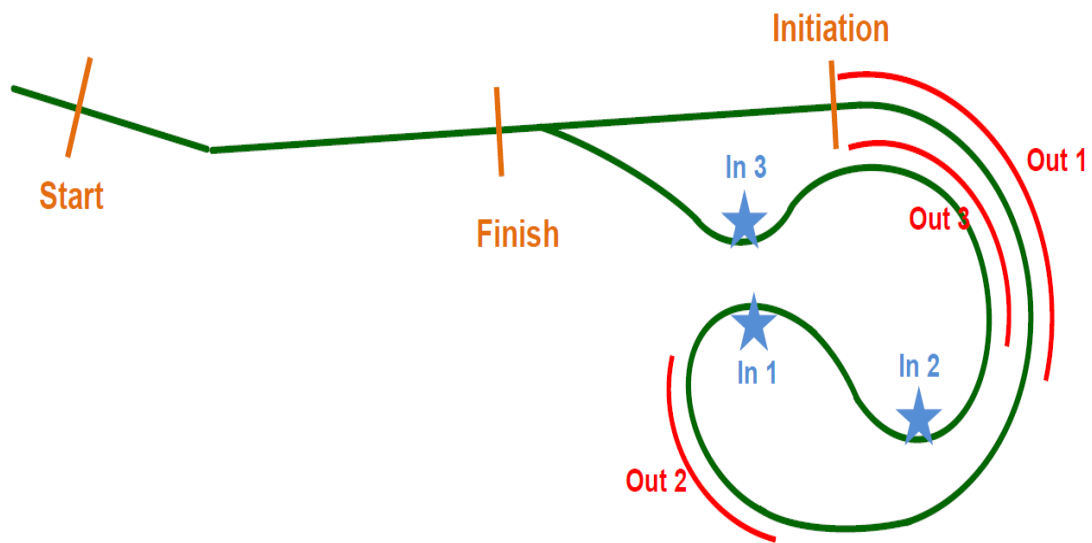

< 참고 : FIA IDC 주행 가이드라인 >